

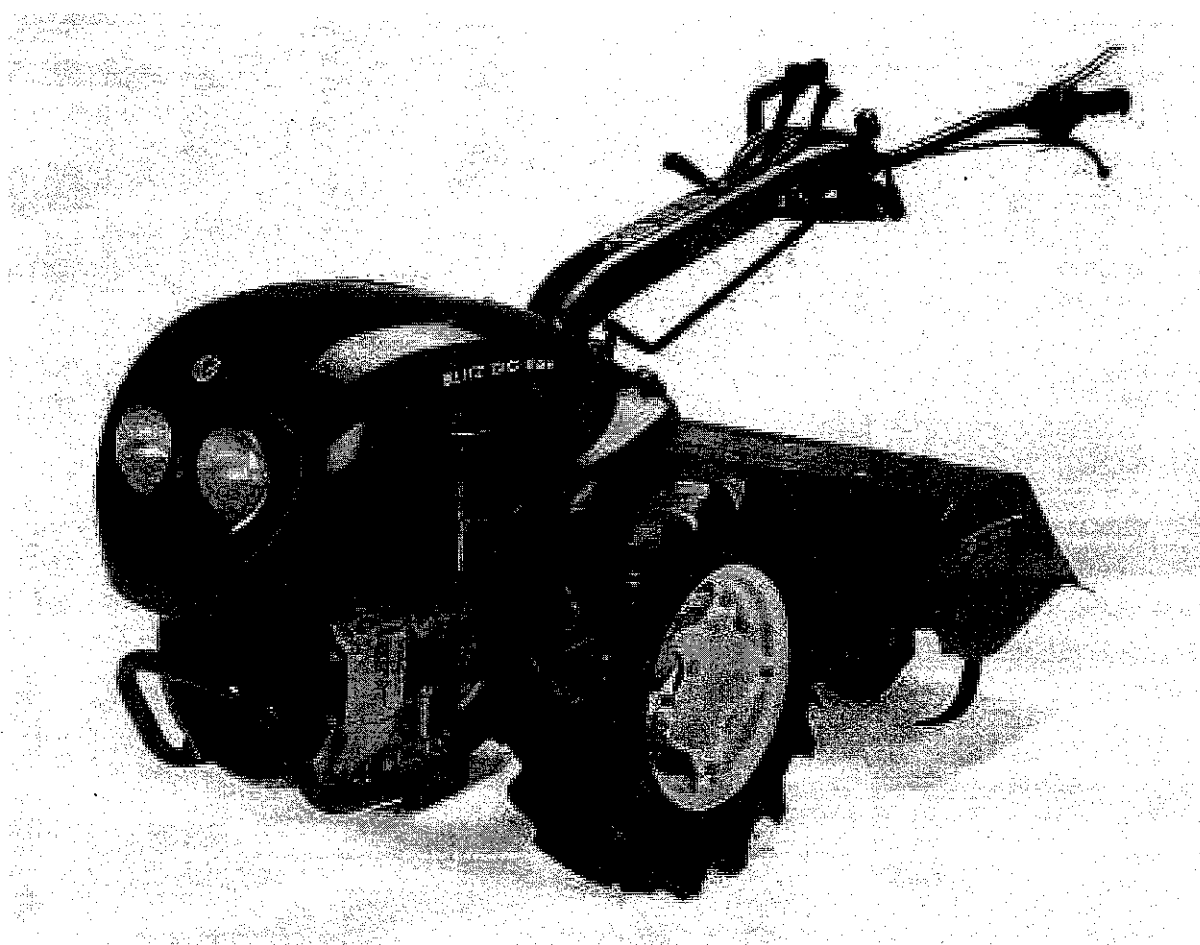

# HANDLEIDING

BLITZ 70  
BLITZ 80  
BLITZ 120



## **CE-kenteken**

De motoculteur is CE gekeurd volgens de Europese richtlijn 89/392/EWG.

## **INLEIDING**

Deze handleiding wordt meegeleverd met de machine zodat de eigenaar en de gebruiker van de machine op de hoogte zijn van de omgang met de machine en het toebehoren.

Wanneer de aanwijzingen van de handleiding correct gevolgd worden zal dit de levensduur van uw machine verlengen en U veel herstelwerk besparen.

De bediening van de machine en de garantiebepalingen worden U ook meegegeeld tijdens de verkoop van de machine. Bij twijfelgevallen contacteer uw handelaar die U de nodige uitleg zal geven. De handelswijze die beschreven staat in de handleiding en de opvolging ervan zijn van groot belang. Doe het dagelijks onderhoud van de machine en noteer telkens de urenstand van de machine.

Gebruik enkel originele Valpadana wisselstukken. Het gebruik van niet originele wisselstukken kan schade veroorzaken aan andere onderdelen. Daarom raden wij aan om uw wisselstukken bij een erkende handelaar te bestellen.

Rekening houdend dat de machine wereldwijd verkocht wordt, is het niet mogelijk om in deze handleiding zo compleet te maken dat deze alle mogelijk uitleg geeft over de verschillende werkomstandigheden. Wanneer de machine onder zware omstandigheden gebruikt wordt, raden wij U aan om een erkende handelaar te contacteren die U meer uitleg kan geven over het gebruik van de machine, zodat U blijft voldoen aan de garantievoorwaarden en het toebehoren van de machine.

Het is daarom aanbevolen om bij onderhouds -en bedieningsproblemen bij uw erkende handelaar raad te vragen. De handelaars hebben gespecialiseerde mensen in dienst die U bij elk probleem kunnen helpen.

OPMERKING: Deze handleiding is voor internationaal gebruik bestemd. Het gebruik van de machine is afhankelijk van de werkomstandigheden die er heersen op de plaats waar men de machine gebruikt. De verkoper van de machine kan U dan ook best raad geven hoe men de machine in uw omgeving gebruikt.

OPMERKING: Sommige afbeeldingen in dit handboek kunnen afwijken van de machine die U gekocht heeft omdat de afbeeldingen in de handleiding afkomstig zijn van een prototype.

OPGELET! : Op sommige afbeeldingen in de handleiding zijn beschermkappen en afdekplaten weggelaten. De machine mag niet gebruikt worden zonder deze beschermkappen en afdekplaten.

### **GARANTIE, CONTROLE VOOR LEVERING VAN DE MACHINE.**

Nieuwe Valpadanaproducten, die verkocht worden door erkende handelaars, vallen onder garantie indien het gaat om gebreken aan het materiaal of fabricagefouten.

Omdat dit handboek wereldwijd verdeeld wordt, is het onmogelijk om de garantievoorwaarden die in de verschillende landen geldig zijn te vermelden. De koper is verplicht om zich te informeren over garantievoorwaarden bij de verkoper. Deze handleiding bevat de meest actuele informatie bekend tijdens het drukken. De fabrikant behoudt het recht aanpassingen aan te brengen zonder voorafgaand bericht.

De verkoper is verplicht zich ertoe om voor de levering van de machine de koper van service te voorzien.

Deze service bestaat uit, controleren van de machine zodat deze direct inzetbaar is en de klant de juiste instructies over het gebruik en onderhoud van de machine geven.

Hieronder verstaan we de uitleg van instrumenten, bedieningspanelen, onderhoud en de veiligheidsvoorschriften.

Deze uitleg geldt ook voor de verschillende gebruikers van de machine.

Opmerking: Onze firma is niet verantwoordelijk voor het verlenen van garantie indien men gebruik heeft gemaakt van niet originele wisselstukken of toebehoren.

## **IDENTIFICATIE VAN DE MOTOCULTEUR**

**Identificatie van de motoculteur.**

**De serienummer van de motoculteur staat op de Versnellingsbak aan de zone waar men ontkoppelt en onder de stuurboom van de machine zoals aangeduid op de tekening. Op het identificatieplaatje onder de stuurboom staat ook het type vermeld.**

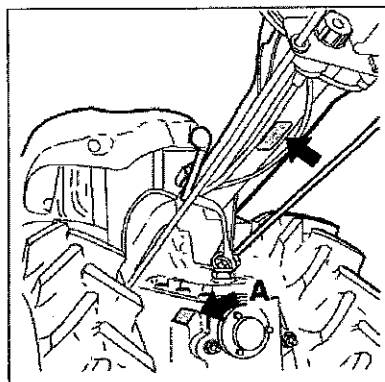

**Raadpleeg de handleiding en het onderhoudsboekje van de motor.**

**Om een goede en snelle service te verkrijgen bij het bestellen van wisselstukken, het vragen van informatie en technische inlichtingen moet men steeds de serienummer van de machine en motor vermelden.**

Type en serienummer van de machine:

.....

Type en serienummer van de moto:

.....

Eigenaar:.....

.....

Adres van de verkoper:

.....

Leveringsdatum:.....

.....

Datum van het vervallen van de garantie:

.....

## **VEILIGHEIDSVORSCHRIFTEN**

### **Algemene veiligheidsmaatregelen**

**Elke motormachine is gevaarlijk wanneer men het verkeerd gebruikt. Wees aandachtig bij de instructies die zijn aangeduid met teken :**

**Dit teken « WAARSCHUWING » betekent dat, wanneer men deze instructie niet naleeft, verwonding of dood tot gevolg kunnen hebben.**

- Voorzichtigheid : is een gouden regel om ongevallen te vermijden.
- Training : de motoculteur mag enkel gebruikt worden door opgeleide personen en daarvoor geautoriseerde personen.
- Machine- en motorhandleiding : Lees beide handleidingen aandachtig vooraleer de machine te starten, gebruiken, tanken, onderhouden of te repareren.
- Stickers : Lees aandachtig alle stickers en labels op de machine en volg de daarop voorgeschreven instructies nauwkeurig. Vervang onmiddellijk onduidelijke of beschadigde stickers.
- Geschikte kleding : Draag nooit vlokke, loshangende of wapperende kleding die door de draaiende delen kunnen gevangen worden. Draag altijd werkhandschoenen wanneer men de machine onderhoudt of andere werktuigen aankoppelt. Gebruik de machine nooit blootvoets of met sandalen en korte broek. Draag altijd veiligheidsschoenen en lange broek.
- Fysieke conditie : de bestuurder moet fysiek 100% in orde zijn .
- Motortoerental : verander nooit het injectiesysteem om het motortoerental te kunnen verhogen.
- Eerste Hulp : het is een goede gebruikersgewoonte om een eerste hulpkoffer bij de machine te hebben.

### **WAARSCHUWING**

- Start nooit de machine indien er mensen te dicht in de buurt van de machine en toebehoren staan.
- Handen, voeten en loshangende kledij verwijderd houden van draaiende onderdelen.
- Altijd voorzichtig en opmerkzaam de machine besturen.
- De machine niet gebruiken wanneer veiligheidsmaatregelen niet functioneren.
- De veiligheidsmaatregelen nooit manipuleren.

### **GEBRUIK VAN DE AFTAKAS**

Voor men een toebehoren aan- of afkoppelt of reinigt, moet men de aftakas uitschakelen, de motor stil leggen en zeker zijn dat de aftakas (I) niet meer in beweging is. Ga nooit tussen de machine en het toebehoren staan wanneer men de bedieningshendels hanteert.

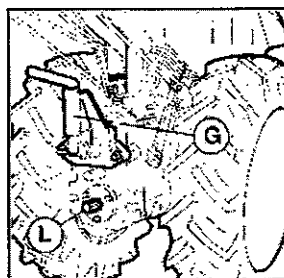

### **BRANDSTOF**

Diesel en benzine zijn ontvlambaar. Ga daarom voorzichtig met brandstof om. Navullen van brandstof of onderhoud van brandstofsysteem van de motor moet op een veilige afstand van vuur gebeuren.

Men mag geen brandstof toevoegen wanneer de motor draait of nog warm staat. Vermijdt het gebruik van jerrycans. Overgelopen brandstof bij het tanken zorgvuldig verwijderen.

### **BATTERIJ**

Batterij-zuur is bijzonder gevaarlijk. Wanneer men aan de batterij werkt moet men steeds veiligheidshandschoenen en een veiligheidsbril dragen. De batterij uit de buurt van vuur houden en bij het meten van de stroom moet men een voltmeter gebruiken nadat men de batterijklem van de minuspool verwijderd heeft.

## **WAARSCHUWING**

**Wanneer men onderhouds- of herstellingswerken aan de machine uitvoert, moet men steeds de plusklem van de batterij ontkoppelen.**

## **VEILIGHEIDSMATREGELEN VAN DE MACHINE**

**Om de veiligheid voor de gebruiker van de machine te vergroten zijn er 2 veiligheidsmaatregelen aan de machine ontworpen.**

1. Veiligheid aan de machine die ervoor zorgt dat de machine niet in achteruit kan geschakeld worden wanneer de frees in werking is en omgekeerd.
2. Motorstop: Motor valt uit wanneer men de stuurboom loslaat.

## **OMKEREN VAN RIJRICHTING**

Zorg ervoor dat de machine altijd uitgeschakeld is wanneer men het stuur verandert. Vooraleer te beginnen met werken verzeker u ervan dat het stuur op zijn vaste positie staat. De omschakelingshendel moet ook in de juiste richting worden geplaatst wanneer het stuur van machines met omgekeerde versnellingen wordt gedraaid.

# **ONDERHOUD VAN DE MACHINE**

## **WAARSCHUWING**

**Voer geen onderhoudswerken uit wanneer de motor nog draait of warm is.**

**Let op de onderdelen die warm lopen. Alle beschermplaten en afdekkappen laten zitten wanneer de motor draait.**

**Om beschadigingen aan de machine te vermijden is het absoluut verboden om de machine te starten met een batterij van 24V of een transformator. Raadpleeg bij herstelling steeds een erkende handelaar.**

**Controleer de vijzen en schroeven van de machine en zeker deze van de wielen.**

## **STARTEN VAN DE MOTOR**

Alvorens men de motor start moet men er zich van verzekeren dat er voldoende ventilatie is. Zet de machine nooit aan in een kleine gesloten ruimte. De uitlaatgassen bevatten carbonmonoxide en die zijn uiterst giftig. Zorg ervoor dat mensen en vooral kinderen op een veilige afstand staan wanneer men de machine start. De machine is uitgerust met een motorstop. Deze motorstop mag geen enkele aanpassing ondergaan. Start de machine niet wanneer U merkt dat de motorstop defect is.

## **TIJDENS HET GEBRUIK**

- Weet in de eerste plaats waar de noodstop staat. Weet waarvoor alle hendels dienen en leer de motoculteur correct te gebruiken.
- Laat geen kinderen of onervaren personen met de machine werken.
- Gebruik de machine nooit in het bijzijn van andere personen en zeker geen kinderen. Blijf uit de buurt van dieren en kwetsbare voorwerpen. Weet dat de bestuurder verantwoordelijk is voor alle schade en verwondingen aangebracht aan voorwerpen, mens of dier.
- Blijf met handen en voeten uit de buurt van de werkende frees.
- Gebruik de motoculteur nooit wanneer afschermingen of andere veiligheidsmaatregelen ontbreken.
- Blijf met handen en voeten uit de buurt van alle werktuigen.

## **NA HET GEBRUIK VAN DE MACHINE**

Nadat men gedaan heeft met werken moet men de frees uitschakelen, de handrem optrekken, zorgen dat de aftakas uitgeschakeld is, de versnelling in neutraal plaatsen en de motor stilleggen.

# Instrumenten en bediening

## BEDIENING VAN DE MACHINE

In voorruit:

1. Versnellingspook
2. Hendel inschakelen aftakas
3. Ontkoppelingshendel
4. Motorstop
5. Hendel sperdifferentieel
6. Hendel linkerrem
7. Hendel rechterrem
8. Hendel voor verdraaien van stuur
9. Hoogte instellingshendel
10. Gashendel
11. Controlehendel voor snelle overschakelingen aftakas
12. Omschakelingshendel (enkel op machines met twee rijrichtingen)

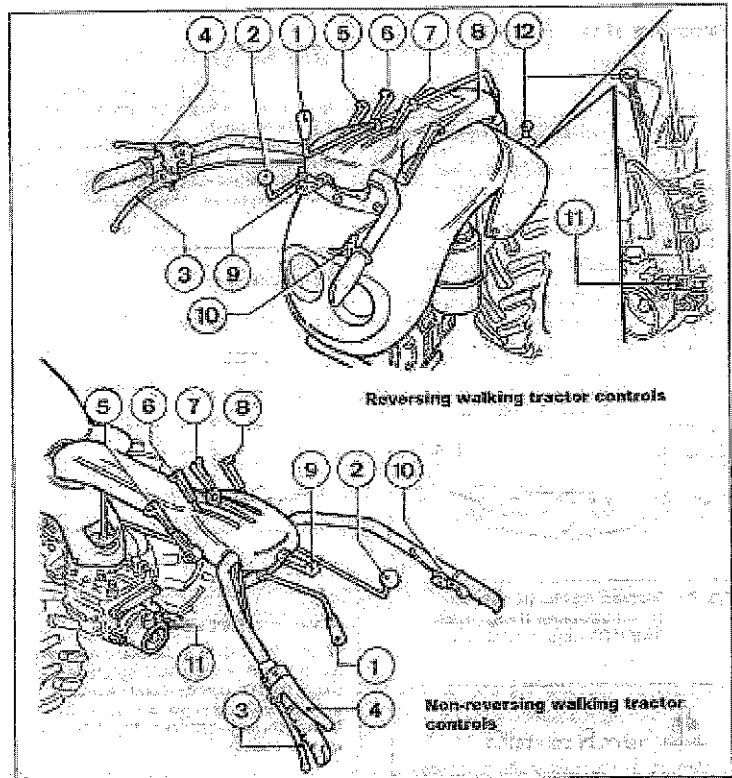

In achterruit

1. Versnellingspook
2. Hendel inschakelen aftakas
3. Ontkoppelingshendel
4. Motorstop
5. Hendel sperdifferentieel
6. Hendel linkerrem
7. Hendel rechterrem
8. Hendel voor verdraaien van stuur
9. Hoogte instellingshendel
10. Gashendel
11. Controlehendel voor snelle overschakelingen aftakas
12. Omschakelingshendel (enkel op machines met twee rijrichtingen)

### **1. VERSNELLINGSPOOK**

Deze hendel dient om de vijf versnellingen in -en uit te schakelen. De ligging van de versnellingen staat afgebeeld op de ontkoppelingsplaat.

- a. De motor stationair laten draaien door de gashendel ( fig.1 punt 10) naar boven te brengen.
- b. Ontkoppelen door de hendel ( fig.1 punt3 ) helemaal in te drukken
- c. De versnellingspook in de gewenste versnelling brengen.
- d. Dan de ontkoppelingshendel langzaam loslaten en meer gas geven door de hendel naar U toe te trekken.

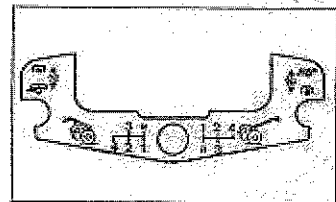

## 2. HENDEL AFTAKAS

Deze hendel heeft 3 standen:



Aftakas loopt gesynchroniseerd met aandrijving

Neutraal

Onafhankelijk van de versnellingsbak

## 3. ONTKOPPELINGSHENDEL

- Hendel opgetrokken = uitgekoppeld
- Hendel ingedruwd = ingekoppeld

## 4. MOTORSTOP

Wanneer deze hendel ingedrukt is, blijft de motor draaien, maar bij het loslaten van deze hendel valt de motor uit.

## 5. HENDEL DIFFERENTIEEL

Het is nodig om het sperdifferentieel in te schakelen wanneer een of twee wielen patineren of om in een rechte lijn te rijden. Door het inschakelen van het sperdifferentieel gaan beide wielen in verbinding staan en de onafhankelijke beweging van de wielen verdwijnt.

Bij het inschakelen van het sperdifferentieel moet men het toerental van de motor verminderen en de hendel van het sperdifferentieel (5) in de blokkage stand plaatsen.

Om het sperdifferentieel weer uit te schakelen moet men het toerental van de motor terug verminderen, ontkoppelen door de hendel (fig.1 punt 3) naar beneden te trekken en de hendel in neutraal plaatsen.

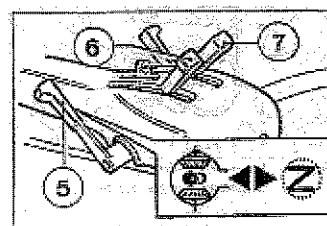

## WAARSCHUWING

**Sperdifferentieel nooit inschakelen bij het nemen van een bocht.**

## 6-7. REMMEN (FIG 3)

De remmen werken onafhankelijk op beide wielen. Daardoor kan men de remmen ook gebruiken om scherpe bochten te nemen. De hendels worden op volgende wijze gebruikt:

- a. Om links te draaien moet men de linker hendel (6) naar zich toetrekken.
- b. Om rechts te draaien moet men de rechter hendel (7) naar zich toetrekken.

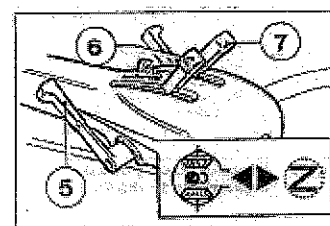



## 8. HENDEL VOOR VERDRAAIEN VAN STUUR

Laat toe het stuur 180° te draaien. Door de hendel naar u te trekken kan u het stuur 180° laten draaien.

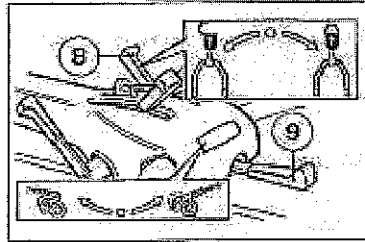

Het stuur moet op volgende wijze gedraaid worden;

- Draai het stuur met de klok mee om te wisselen van normale naar de achteruitstand
  - Draai het stuur tegen de klok in om te verwisselen van achteruit naar normale stand.
- Zorg er voor dat in deze conditie alle aanpassingen gebeuren op de juiste manier.

## 9. HENDEL VOOR VERTICALE AANPASSING VAN HET STUUR.

Gebruikt wanneer men de hoogte van het stuur wil aanpassen aan de toebehoren van de aftakas.

Dit is mogelijk wanneer men de hendel naar omlaag doet, voor te vergrendelen trek hendel omhoog.

## 10. GASHENDEL

Naar boven = stationair draaien

Naar onder = hoogste toerental motor

## INSTRUMENTENPANEEL INDIEN MEN EEN MACHINE HEEFT MET LICHT OP EN ELECTRISCHE STARTER

Instrumenten op het dashboard

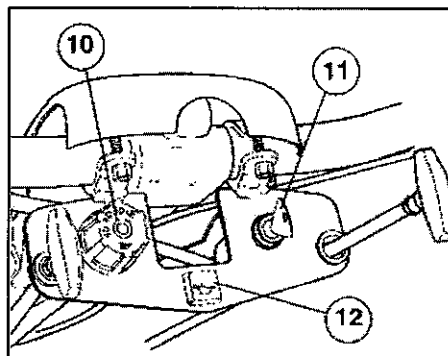

Lichtschakelaar  
Elektrische starter  
Oliepeilverklikker

## LICHTSCHAKELAAR



Ruststand



Neutraal



Standlichten



Kruislichten



Hoorn

## ELECTRISCHE STARTER

- 0 Geen stroomverbruik, motor staat af.
- 1 Positie waarin de motor startklaar is. ( Stroomverbruik)
- 2 Starten van de motor: de sleutel loslaten van zodra de motor aanslaat, de sleutel komt automatisch Terug in positie 1 te staan.

## ONTOEREIKENDE MOTOROLIEDRUK (WANNEER ROOD LICHT BRAND)

Lichtje brandt wanneer er te weinig olie in de motor is.

Dit lichtje MOET enkele ogenblikken branden alvorens men de motor kan starten.

Als dit lichtje blijft branden voor men start of indien het blijft branden als de motor draait, leg dan onmiddellijk de motor stil en controleer het olieniveau.

# Gebruik

## CONTROLLEREN VAN DE MOTOCULTEUR

Alvorens men een nieuwe machine gebruikt of een oude na lange tijd weer gebruikt, moet men op volgende punten letten:

1. Controleer het oliepeil in de motor (zie handleiding van de motor).
2. Controleer het oliepeil in de versnellingsbak.
3. Controleer de bandendruk.

### WAARSCHUWING

**De banden niet met ontvlambare gassen opvullen**

4. Controleer dat er brandstof in de brandstoftank is.

### WAARSCHUWING

**Het vullen van de brandstoftank is verboden in de directe omgeving van vuur. Verboden te roken.**

5. Bij een machine met elektrische starter moet men de batterij controleren.

### **WAARSCHUWING**

**Controleren, navullen of opladen van de batterij mag nooit in de nabijheid van vuur. Wanneer men aan de batterij werkt moet men steeds opletten voor het bijtend zuur van de batterij. Wanneer men met de huid in contact komt met het zuur moet men de huid onmiddellijk reinigen met stromend water en bij brandwonden onmiddellijk een arts raadplegen.**

**Tijdens het opladen van de batterij moet men de stoppen van het zuurreservoir losdraaien.**

6. Controleren dat de bouten en schroeven goed vast staan.

### **STARTEN VAN DE MOTOR**

**Noot : Raadpleeg voor alle motorhandelingen en informatie de bijgevoegde handleiding van de gemonteerde motor.**

### **WAARSCHUWING**

- **De machine is voorzien van een hendel (motorstop) die men naar boven moet trekken en die altijd samen met de Ontkoppelinghendel gebruikt moet worden**
- **De motorstop mag niet gedemonteerd worden.**
- **De motor mag niet gestart worden wanneer de motorstop niet goed meer werkt.**
- **De machine en toebehoren mogen enkel door gekwalificeerd personeel gebruikt worden.**
- **Alvorens men de motor start moet men er zich van verzekeren dat er voldoende ventilatie is. Zet de machine nooit aan in een kleine gesloten ruimte. De uitlaatgassen bevatten carbonmonoxide en die zijn uiterst giftig.**
- **De machine nooit onbemand achterlaten wanneer deze draait.**
- **Zorg ervoor dat mensen en vooral kinderen op een veilige afstand staan wanneer men de machine start.**

1. Controleer dat alle hendels in neutraal staan.
2. De linker en rechter handremmen naar U trekken zodat de wielen geblokkeerd staan.
3. De motorstophendel ( 4 ) ingedrukt houden ( fig.6).
4. Duw de ontkoppelinghendel ( 3 ) in. Vergrendel deze met slotje ( A ) zodat ook de motorstop vergrendeld is.

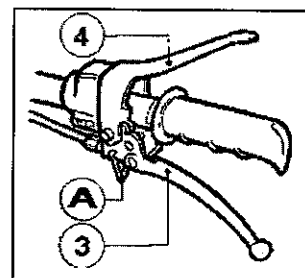

5. De gashendel ( fig.1 punt 9 ) in de het midden zetten.
6. Handgestart: Trek aan de startkoord  
Elektrisch gestart: De start sleutel ( 11 ) in het contact steken en in positie 2 draaien. Wanneer de motor gestart is dan zal de sleutel automatisch in positie 1 terecht komen.

**Opmerking:** Wanneer de motor niet start, controleer dan de brandstoffilter en ga na of de batterij genoeg vermogen heeft.

7. Daarna de gashendel instellen op stationair draaien.

## **RIJDEN MET DE MOTOCULTEUR**

### **WAARSCHUWING**

**De motoculteur enkel starten wanneer de bestuurder in de stuurpositie staat. Alvorens men met de machine begint te werken moet men de omgeving op mogelijke gevaren controleren.**

**De machine pas gebruiken wanneer men er zeker van is dat er zich geen personen bevinden in de werkomgeving van de machine.**

1. Het linkerhandvat van het stuur in de hand nemen en aan de ontkoppelingshendel (3) trekken. Met de rechterhand doet men het slotje van de motorstop.
2. De versnellingspook in de gewenste versnelling plaatsen.
3. De remmen loszetten door ze in de rijrichting duwen.
4. De ontkoppelingshendel langzaam lossen en gas geven.

## **STILZETTEN VAN DE MOTOCULTEUR**

### **WAARSCHUWING**

**Parkeer de motoculteur en laat hem in een versnelling staan. Wanneer men stopt met de motoculteur moet deze altijd vast op de grond staan. Laat de motoculteur nooit onbemand draaien.**

1. De gashendel helemaal naar boven brengen
2. Dan de ontkoppelingshendel indrukken.
3. Als de motoculteur neer staat moet men de versnellingspook in neutraal zetten.
4. De ontkoppelingshendel loslaten.
5. De handremmen optrekken

## **STILLEGGEN VAN DE MOTOR**

### **WAARSCHUWING**

**Neem altijd de sleutel uit het contact ( indien de machine elektrisch gestart is ) als men de machine geparkeerd achterlaat.**

**Controleer dat de machine stabiel staat en alle stappen voor het stilleggen ondernomen zijn.**

1. De motor op stationair toerental brengen, indien de gashendel nog open staat.
2. De motorstop loslaten zodat de motor uitvalt.
3. Wanneer de machine elektrisch gestart is, moet men de sleutel in positie 0 brengen.

## **DE AFTAKAS**

### **WAARSCHUWING**

**Alvorens men het toebehoren, dat aangekoppeld is aan de aftakas, inschakelt, moet men ervoor zorgen dat aanwezige personen op een veilige afstand staan.**

**Voor men aanvangt te werken aan de door de aftakas aangedreven toebehoren, moet men de hendel van de aftakas in neutraal plaatsen, de ontkoppelingshendel indrukken en de machine stilleggen.**

De motoculteur is voorzien van een aftakas ( fig. punt L )

De aftakas kan op 2 manieren draaien:

- Gesynchroniseerd op de versnellingsbak.
- Onafhankelijk van de motor.

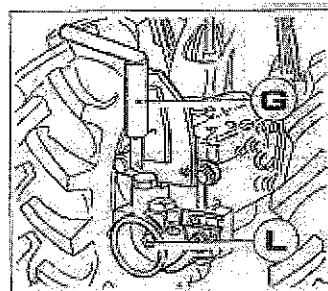

Het toerental van de aftakas kan geregeld worden in 4 standen door de aftakashendel :

Deze hendel heeft 3 standen:

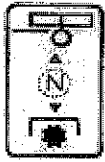

Snelheid synchroon met alle versnellingen

neutraal

onafhankelijk van versnellingen

De aftakas wordt op volgende manier gebruikt:

1. Indien men de ontkoppelingshendel indrukt, ontkoppelt men.
2. Daarna brengt men de aftakashendel in de gewenste positie.
3. Dan laat men de koppelingshendel los en geeft men gas.

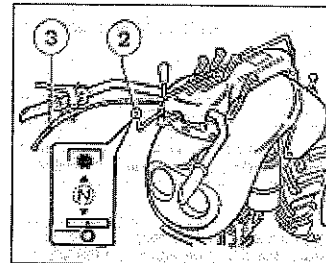
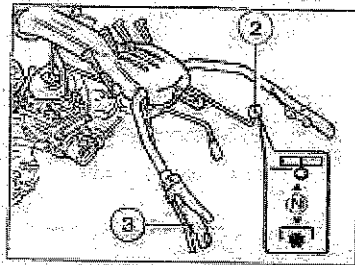

### **WAARSCHUWING**

**De motor alleen maar starten als de aftakas in neutraal staat.**

**Wanneer men de aftakas niet gebruikt, moet men de aftakashendel in neutraal zetten.**

### **GESYNCHRONISEERDE AFTAKAS**

Men gebruikt alleen de aftakas gesynchroniseerd als men toebehoren gebruikt dat aangedreven moet worden.

( remorque )

De verhouding van de synchronisatie tussen de wielen en de aftakas bedraagt 1:5.174

## **ONAFHANKELIJKE AFTAKAS**

De onafhankelijke aftakas haalt haar beweging direct bij de motor en het toerental van de aftakas is onafhankelijk van de snelheid van de motocultuur.

De snelheden van onafhankelijke aftakas zijn;

Normale motocultuur: 675 t/min (met de klok mee) - 3000 t/min Motor  
Reversible Motocultuur: 985 t/min (tegen de klok in) - 3000 t/min Motor

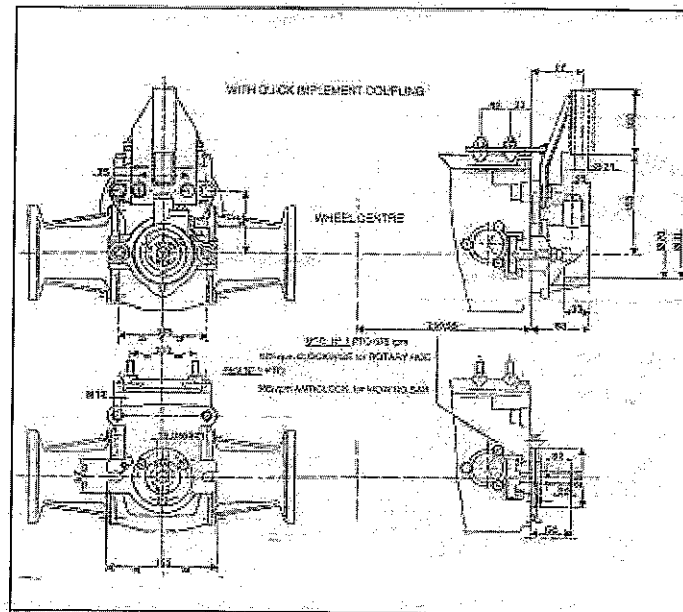

## **AANKOPPELING AAN DE AFTAKAS**

Toebehoren worden vastgemaakt aan de aftakas door middel van de snelle aankoppeling rond de aftakas zelf. De toebehoren die men wil aankoppelen moeten speciaal geproduceerd zijn voor dit type van aankoppeling.

De toebehoren worden als volgt aangekoppeld

- Draai de hendel tot de ont koppelingspositie (zie sticker)
- Steek de naaf van het toebehoren in de opening van de aftakas
- Draai de hendel tot de koppelingspositie en controleer of het toebehoren is vastgeklikt.

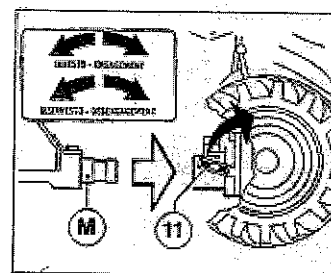

## **WAARSCHUWING**

**Zorg ervoor dat de motor altijd afstaat bij het aan- of afkoppelen van toebehoren aan de aftakas.**

## **TREKHAAK**

De trekhaak dient uitsluitend om een sulky voort te trekken.

## HET DRAAIEN VAN HET STUUR

Volgende handelingen zijn nodig om op een juiste manier het stuur 180° te laten draaien.

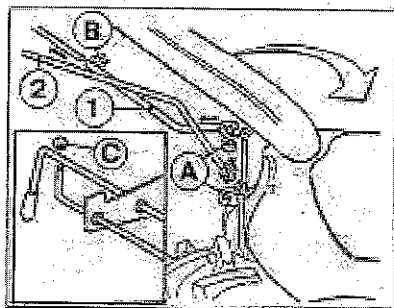

1. Verwijder de stoppluggen(A) die de staven van de koppeling(1) en de aftakas(2) op hun plaats houden.  
Verwijder de plug die de 2 stukken van de versnellingspook bijeenhoudt en verwijder deze van het stuur, schroef de knop van de aftakasstaaf en verwijder het van het stuur.
2. Trek de hendel voor het draaien van het stuur naar u toe en draai het stuur 180°
3. Na het stuur te hebben gedraaid verplaats je de hendel terug naar de rijrichting
4. Plaats nu beide staven met hun componenten in hun nieuwe posities
5. Vergeet niet de rijrichting te bepalen met de omschakelingshendel

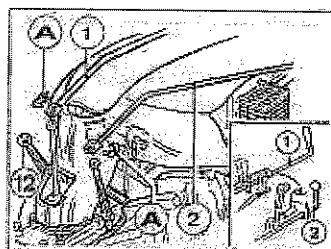

### **WAARSCHUWING**

- **De machine moet uitgeschakeld worden wanneer men het stuur draait**
- **Verzekert u ervan dat het stuur vergrendeld is**
- **Zorg dat de omschakelingshendel in de juiste positie staat**

## INSTELLEN VAN DE SPOORBREEDTE

De spoorbreedte van de motocultuur kan aangepast worden:

### **1. Wielen met vaste flens ( fig. 12 )**

Deze wielen worden aan de machine gemonteerd dmv 4 bouten.

Om de spoorbreedte van wielen met een vaste flens te veranderen moet men enkel het linkerwiel aan de rechterkant en het rechterwiel aan de linkerkant monteren. Monteer de wielen altijd met hun profiel naar voren.

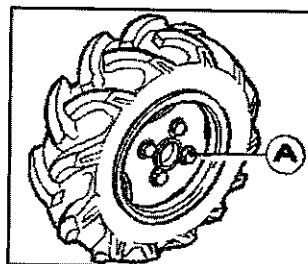

Spoorbreedte van wielen met vaste flens		
Bandentype	Spoorbreedte	
	min.	max.
5,00-12	380	530
6,5/80-12	435	485
5,00-10	420	525

## 2. Wielen met verstelbare flens ( fig. 13 )

Wielen met een regelbare flens zijn voorzien van 4 bouten om de flens te regelen en 4 bouten om het wiel te monteren aan de machine.

Men kan de spoorbreedte van deze wielen aanpassen en in positie Z brengen door de vier bouten ( E ) los te draaien. Vervolgens brengt men punt D van de regelbare flens op punt Z en draait men de bouten terug vast.

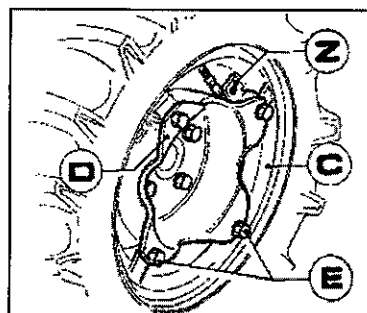

## 3. Verbreden van de spoorbreedte ( fig. 14 )

Er zijn ook verbredingsstukken om de spoorbreedte te vergroten. Deze moeten gemonteerd worden tussen de wielnaaf en het wiel.

Er zijn verschillende types verkrijgbaar: van 6 cm ( G ) en 12 cm ( H ) en een verstelbaar type ( I ) van 3 cm tot 14 cm die op elk wiel passen.

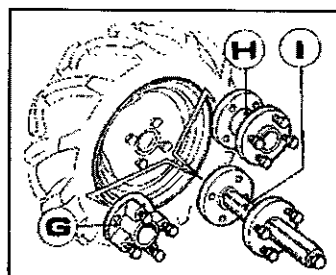

## WAARSCHUWING

**Gebruik steeds het geschikte werktuig bij het plaatsen en herstellen van de wielen. Draai de bouten bij het plaatsen van de wielen goed aan en controleer dit elk 10 werkuur.**

## WIELEN EN BANDEN

Voor men de motocultuur op het veld gebruikt, moet men de bandendruk controleren. De juiste gegevens ivm bandendruk staan bij de technische gegevens.

## WIELGEWICHTEN

Er zijn wielgewichten van 15kg per stuk verkrijgbaar voor het type 6.5/80-12, 5.00-10 en 5.00-12 met vaste flens.

## WAARSCHUWING

- **Machine- en motorhandleiding : Lees beide handleidingen aandachtig vooraleer de machine te starten, gebruiken, tanken, onderhouden of te repareren.**
- **Herstellingen aan de machine, smeren en onderhoud mogen alleen gebeuren als de motor af staat.**
- **Herstellingen die toch moeten gebeuren wanneer de motor loopt, moeten verricht worden door gekwalificeerd en bevoegd personeel.**



- **Blijf altijd uit de buurt van vuur wanneer men de machine hanteert.**
- **Stickers** : Lees aandachtig alle stickers en labels op de machine en volg de daarop voorgeschreven instructies nauwkeurig. Vervang onmiddellijk onduidelijke of beschadigde stickers.
- **Geschikte kleding** : Draag nooit vlotte, loshangende of wapperende kleding die door de draaiende delen kunnen gevangen worden. Draag altijd werkhandschoenen wanneer men de machine onderhoudt of andere werktuigen aankoppelt. Gebruik de machine nooit blootvoets of met sandalen en korte broek. Draag altijd veiligheidsschoenen en lange broek.
- **Fysieke conditie** : de bestuurder moet fysiek 100% in orde zijn .
- **Eerste Hulp** : het is een goede gebruikersgewoonte om een eerste hulpkoffer bij de machine te hebben.

## Onderhoud

### MOTOR

Let op de veiligheidsvoorschriften die in de handleiding van de motor vermeld staan.

#### NA 50 WERKUREN

1. Vervang de transmissie olie. Doe dit met een warme motor, zodat de olie dun is en volledig gedraineerd wordt. De olie afdalen langs stop A. Terug bijvullen gebeurt langs stop T. Het type en de hoeveelheid van de olie staan verder in de handleiding vermeld onder het hoofdstuk vullen.
2. De ontkoppelingshendel moet een speling hebben van 5 à 6 cm alvorens men kan ontkoppelen. Wanneer de speling te groot is, kan er niet goed ontkoppeld worden. Wanneer de speling te klein is, kan de koppeling schuren. De kabel kan ingesteld worden door aan een schroef ( R ) te draaien. Nadien moet de tegen moer ( D ) aangedraaid worden.
3. De aftakas ( L ) moet elke keer bij het aanbouwen van een nieuw toebehoren gesmeerd worden.
4. De bandendruk controleren en indien nodig bijstellen zodat de slijtage normaal verloopt.

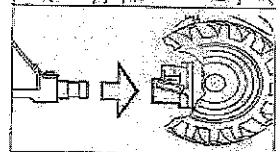
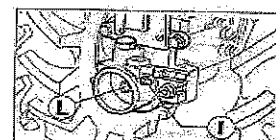
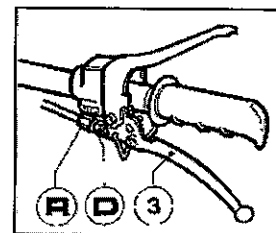
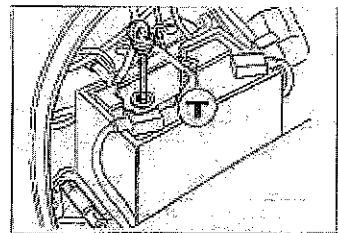
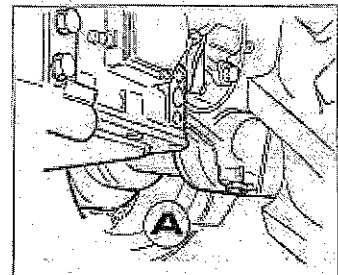

#### NA 100 WERKUREN

1. Het oliepeil controleren bij de stop ( L ). Daarvoor moet de machine koud zijn en horizontaal staan. De oliestand is correct wanneer het olieniveau gelijk staat met het controlegat.